

●主要寸法図

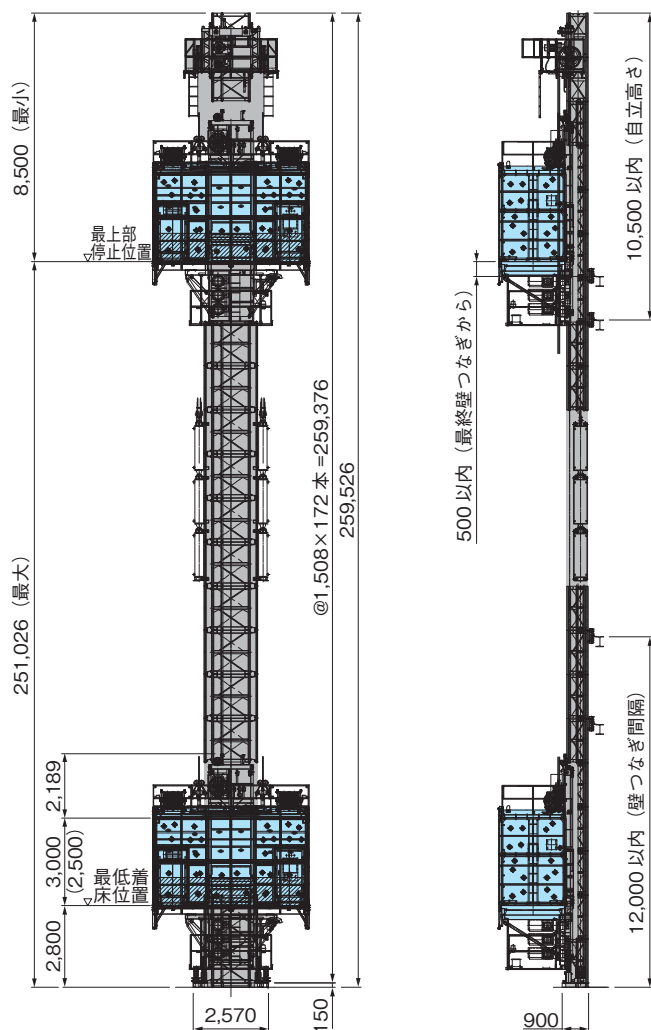

●頂部連台平面図

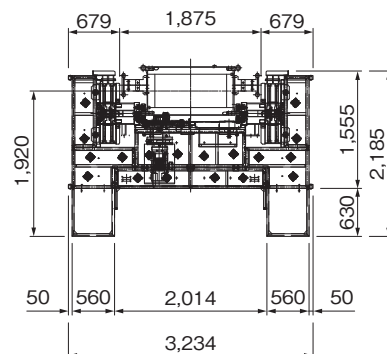

●搬器平面図

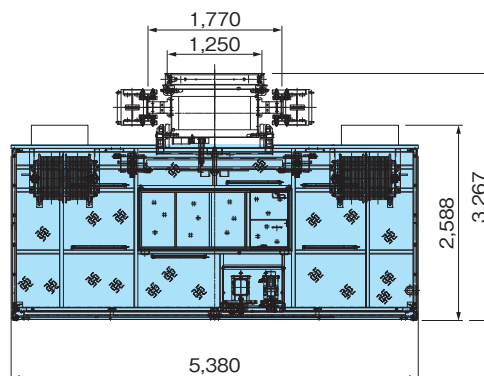

設置時必要開口寸法
5660 × 3460

●ベース詳細図

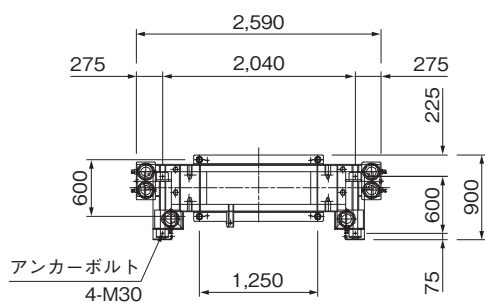

●仕様

型 式	SEC-3800H
積 載 荷 重 kg	3,800 (定員 58 人)
揚 程 m	250
昇降速度 m/s (m/min)	1.67 (100)
電 動 機 kW×台	30×3
搬器内寸法 W×L×H(m)	5.2×2.16×2.5 (3.0)
操 作 方 式	行先階数設定自動運転・手動レバー
電 源 V.Hz	AC400/440 50/60
安 全 装 置	自動落下防止装置 (電磁ブレーキ)
	過荷重制限装置
	ファイナルリミットスイッチ
機 械 コー ド	67091